

STOBIFORM - PU Schutzklemmenprofil

- für extreme Lasten geeignet
- Schutz des Hebegutes und des Hebezeuges
- einfache Handhabung, kann vor Ort konfektioniert werden
- Einsatzgebiet überall dort, wo aus Platzgründen der Einsatz von Kantenschutzwinkeln nicht möglich ist
- Hervorragend in die Coilaugen z.B. von Spaltbänderrn zu klemmen
- Insbesondere auch als Rundschlingenschutz geeignet

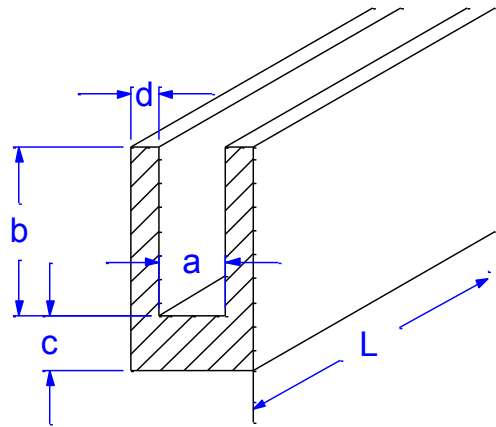

Beim Heben von relativ dünnwandigen Platten, Formteilen oder Profilen gelingt oft der Einsatz von PU Kantenschutzwinkeln nicht. Sollte auch der Einsatz von Schutzschläuchen nicht möglich sein, z.B. aufgrund zu geringen Platzes, empfiehlt sich die Verwendung des PU Schutzklemmenprofils. Dieses U – förmige Profil lässt sich mit dem speziellen Elastomermesser leicht auf die jeweils erforderliche Länge schneiden und vor dem Anschlagen auf das zu schützende Hebegut aufkleben. So geschützt wird das Anheben von scharfkantigen Stahlplatten, T-Trägern, L und U Profilen sicherer. Nach Gebrauch einfach abziehen zur nächsten Verwendung.

| Bezeichnung | Für Materialstärke | a | b | c | d | L | Gewicht pro Meter |
|-------------|--------------------|----|-----|----|----|------|-------------------|
| | bis | mm | mm | mm | mm | mm | |
| SKLP5 | 5 mm | 6 | 35 | 10 | 6 | 2000 | 0,80 Kg |
| SKLP10 | 10 mm | 12 | 50 | 10 | 6 | 2000 | 1,00 Kg |
| SKLP15 | 15 mm | 17 | 60 | 10 | 6 | 2000 | 1,20 Kg |
| SKLP20 | 20 mm | 22 | 80 | 10 | 6 | 2000 | 1,60 Kg |
| SKLP25 | 25 mm | 28 | 80 | 10 | 6 | 2000 | 1,65 Kg |
| SKLP30 | 30 mm | 32 | 80 | 10 | 6 | 2000 | 1,70 Kg |
| SKLP35 | 35 mm | 38 | 100 | 10 | 6 | 2000 | 2,00 Kg |
| SKLP40 | 40 mm | 44 | 100 | 10 | 6 | 2000 | 2,10 Kg |

andere Größen und Ausführungen auf Anfrage.

Alle Maße sind ca. Angaben.
Technische Änderungen vorbehalten.